

3. L'ESPAI

DESCRIPCIÓ

L'espai escènic de la peça és un espai minimalista que consisteix en quatre plafons amb tela de tul suportats per uns marcs de metall mòbils. Aquests quatre plafons, a partir del seu moviment, de la relació amb les projeccions, i la simbiosi amb la música de Manresa, resignifiquen l'espai generant els diversos espais físics de la peça; i en el seu conjunt conformen un arc abstracte, laberíntic i conceptual

PLÀNOLS DE LLUMS

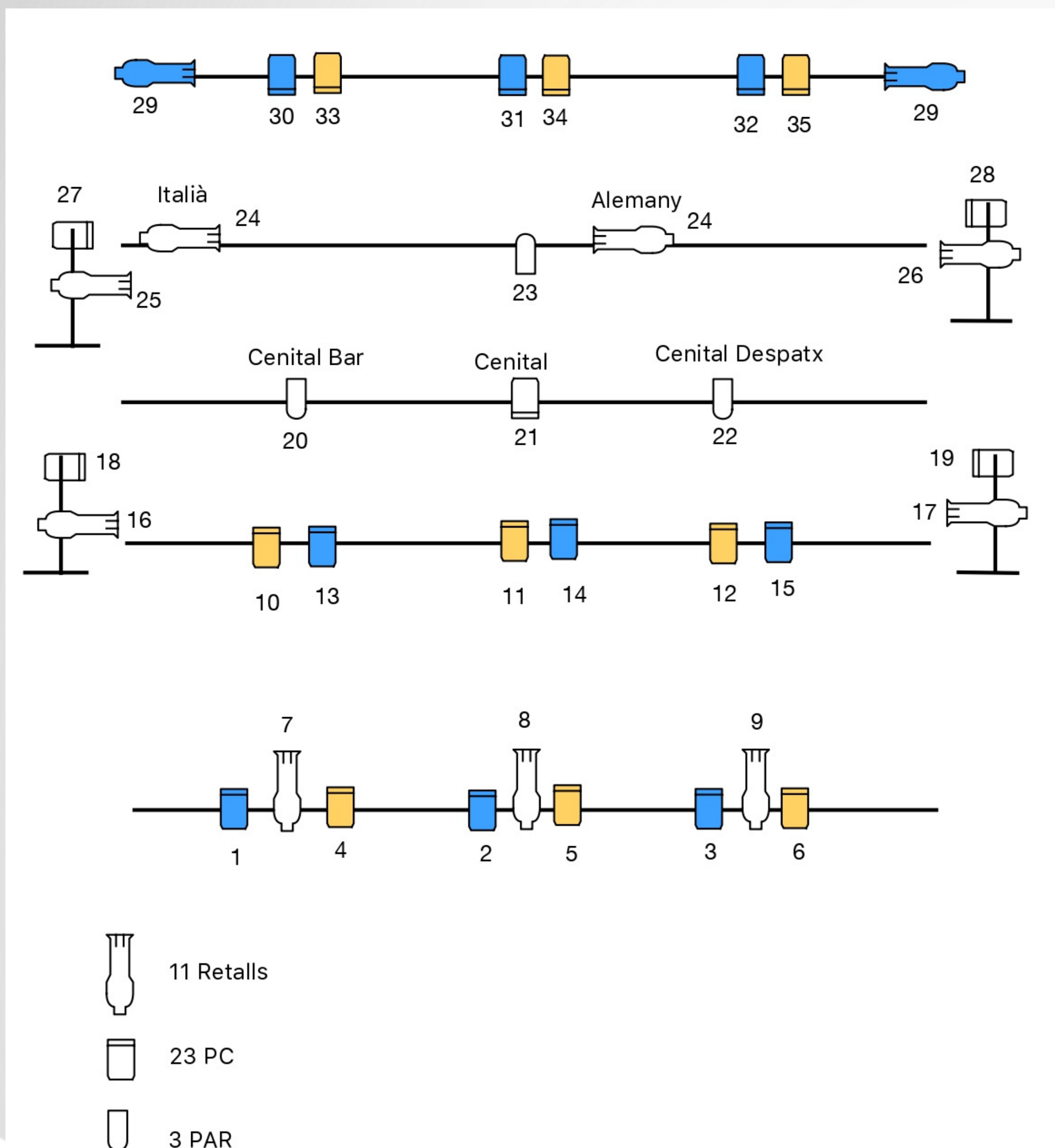

3. L'ESPAI

NECESSITATS D'ESCENARI

ESPAI ESCÈNIC

DIMENSIONS ÓPTIMES

Escenari	6 m ample x 6 m alt
Fons	6 m des de boca
Alçada	6 m mínim fins a barres

Cambra negra completa
Terra fosc i mate

NECESSITATS TÈCNIQUES D'IL·LUMINACIÓ I SO

La següent taula mostra l'equipament idòni per la representació de l'espectacle, però ens podem adaptar a l'equipament de la sala si s'avisava amb antelació i així valorar la viabilitat.

UNIT.	APARELL	POTÈNCIA
23	PC	1KW
11	RETALLS 25º/50º	750 W
3	PAR	1 KW
1	TAULA CONTROL DMX	
36	CANALS DE DIMMER DE 2,5 KW	

Tots els aparells hauran d'estar equipats amb tots els accessoris necessaris pel perfecte muntatge i funcionament de tot l'equip (pota-filtres, viseres, lampades de recanvi,...)

VISUALS I SO

La potencia será definida en funció de l'aforament de la sala.

L'espectacle necessita:

Sistema de PA amb entrada de línia RCA o XLR amb estéreo.

1 Micròfon de mà inalhambric

Monitors a escenari.

Projector frontal que abarqui l'escenari.